

# model : IG-503I チューブノズルツール

## (いすゞ 2・4 トン車専用)

### セット内容品



いすゞ車のディーゼルエンジン用ノズルスリーブ交換専用工具です。エンジン型式：4HJ、4HL、6HL、6HKなどに使用される、純正番号：8-97602-301-1、8-97606-661-0のノズルスリーブに適合します。

ノズルスリーブの抜き取りと装着カシメが、シリンダーヘッドを降ろさずに車上で作業できます！



- <！> 作業中、ツール先端が燃焼室内に少し出ますので、作業シリンダーが圧縮上死点にならないよう、クランク位置を調整してから作業を行ってください。
- <！> 各作業とも、ネジ部および可動部には、モリブデングリスを切らず塗布しておいてください。
- <！> 巻き上げナットの入れ忘れには、十分に注意してください。チャックおよびポンチが抜き取りできなくなります。
- <！> 本ツールのチャックは、上記適合純正品番のノズルスリーブ専用です。他品番のノズルスリーブに使用されると破損します。
- <！> チャックが破損すると、シリンダー内に破片が落ちる可能性があります。このような時は、マグネットツールなどで、完全に取り出してください。取り扱い上の不注意によるトラブルは、補償対象外とさせていただきます。

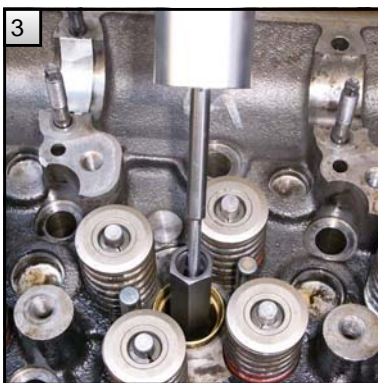
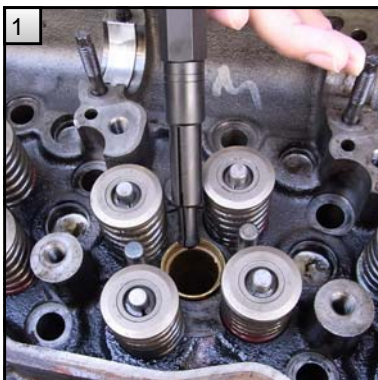

### 抜き取り方法

- ノズルスリーブ内各部を、プラスチックハンマーでポンチなどを使用して叩き、固着を外してください。
- (1)次に、チャックをノズルスリーブ内に差し込みます。
  - (2)チャック先端部の爪がノズルスリーブ先端部に掛かるまで、プラスチックハンマーで打ち込みます。
- <！> チャック先端部爪が、下記イラストのように確実にノズルスリーブ先端に掛かっていないと、チャックが破損します。チャックを少し回転させながら引っ張り、抜けてしまう時や、チャックが回転しない時は打ち込み不足です。

(3)押しボルトに、巻き上げナットM12をいっぱいまでネジ込んでおき、座金M12およびガイドカラーに通します。

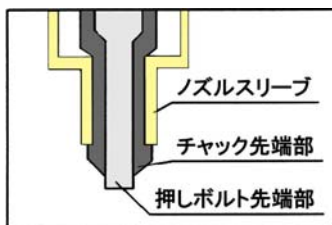

(4)チャックの六角とガイドカラー内部の六角位置を合わせながらかぶせます。ガイドカラーのサイド穴に、ドライバーなどを差して供回りを防止しながら、押しボルトを締め込みます。最後まで完全に締め付けてください。

<！> 途中で使用するとチャックが破損します。

(1)～(4)を終えた時点で、左図および右図のような状態になります。チャック先端の爪部が、ノズルスリーブ先端より出ていなければなりません。

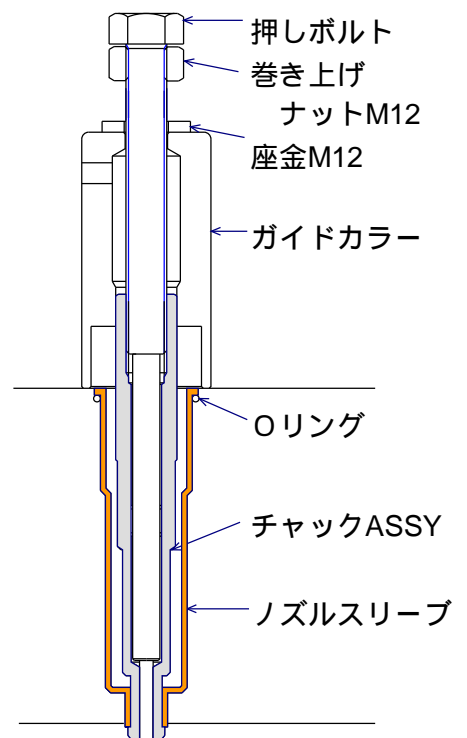

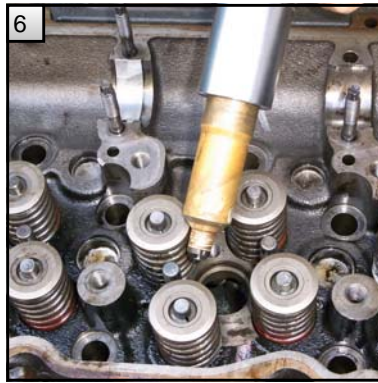
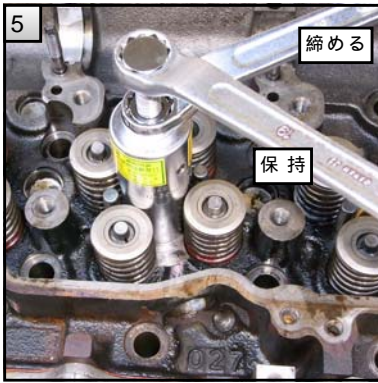

(5) 押しボルト頭部をレンチでしっかり保持しながら、巻き上げナット M12 をレンチで締め込みます。  
 (6) ノズルスリーブが抜き取れます。  
 <！> 作業中、絶対に押しボルトまたはガイドカラーが供回りしないよう、確実に保持してください。供回りすると、チャックがねじ切れて破損します。

チャック抜きカラーを台にして、チャック抜きポンチでチャック先端を縮めながら、ノズルスリーブより抜き取ります。  
 チャック先端爪部が、ノズルスリーブ先端に食い込んだ時は、チャックを反対から叩いて食いつきを外し、少し回転させて位置を変えて再度作業してください。



組み付け方法

(7) 新しいノズルスリーブと Oリングを組み込みます。フランジをかぶせ、チャック抜きカラーなどを当て金に使用して、プラスチックハンマーで定位置まで打ち込みます。

(8) シリンダーヘッドの既存のネジ穴に、キャップスクリューでフランジを固定します。

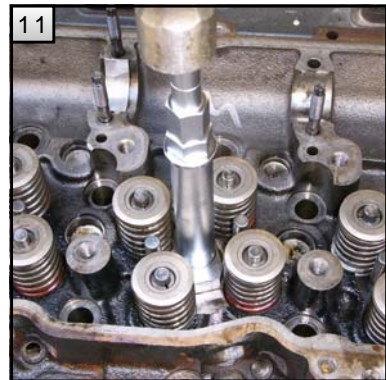
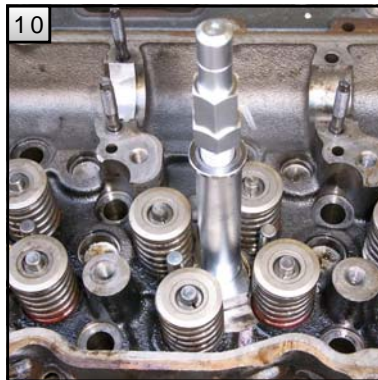
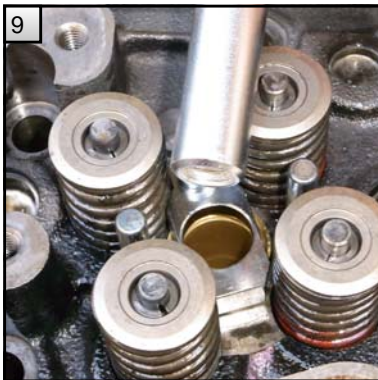
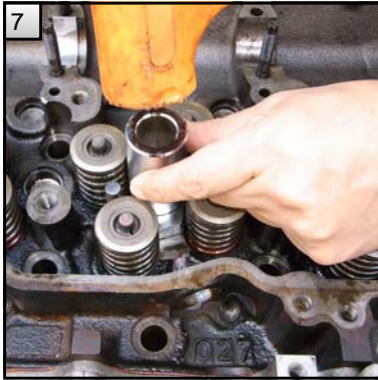

(11) ポンチを、ハンマーで最後まで(止まるまで)打ち込みます。

(9) ポンチガイドを入れます。  
 <！> 必ず、面取り側をノズルスリーブ内に入れてください。間違えると、ノズルスリーブ内部が変形します。

(10) ポンチ A (目印ミソ 1 本) に、巻き上げナット M15 をいっぱいまでネジ込んでおき、座金 M15 を通します。ポンチのカシメ部周囲に薄くオイルを塗り、ポンチガイド内に挿入します。  
 <！> 巻き上げナットや座金を入れ忘れると、ピストンを損傷したり、ポンチが抜き取れなくなりますのでご注意ください。



(12) ポンチをレンチで押さえながら、巻き上げナット M15 を締め込み、ポンチ A を抜き取ります。ポンチ B (目印ミソ 2 本) を、上記同様に作業を行えばカシメ完了です。  
 <！> 作業中、ポンチが供回りしないよう、確実に保持してください。ポンチが供回りすると、ノズルスリーブ内部を損傷します。

部品発注の際は、IG-503-の後に、部品図に記載されている番号をご記入の上、本セットをご購入された販売店にお申し込みください。  
 この取扱い説明書は、作業時すぐ確認できる場所に保管して下さい。紛失された時は、販売店または当社営業所宛てご請求ください。

