

生産工場	656500
納入形態	完成品
塗装色	N-15
大日本塗料製	メラミン焼付
塗料製品名	デリコン#300-3分艶
マンセル近似値	N1.5

備考

自重 : 39.0kg

梱包サイズ : W915×D460×H1060

梱包数 : 1

梱包重量 : 40.0kg

1台当たりの最大荷重 : 180kg

1段当たりの均等荷重 : 60kg

追加棚板 : UBK-01TS

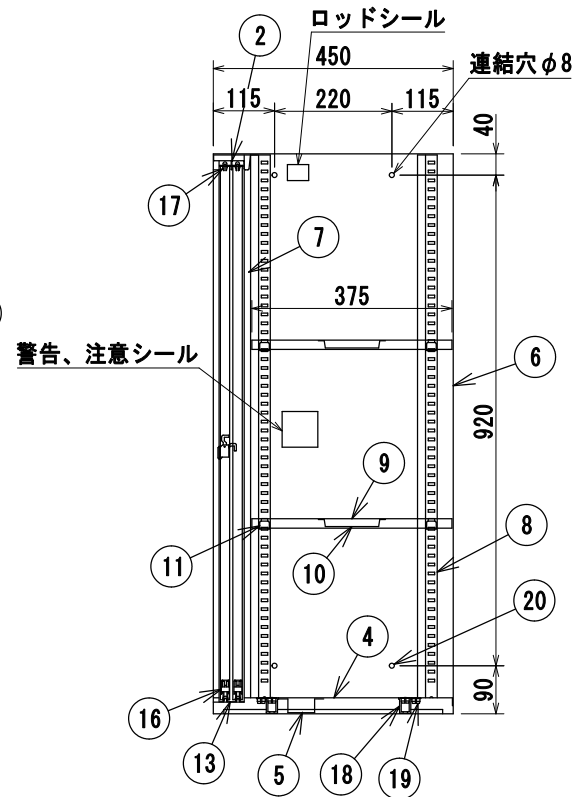
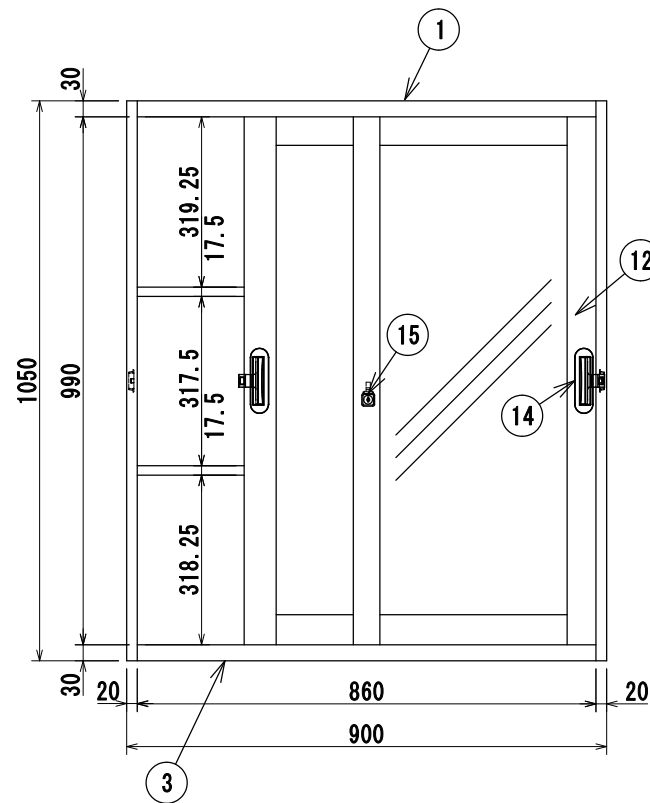

20	φ8キャップ	8	PE樹脂 (BK)
19	φ15キャップ	8	ABS樹脂 (BK)
18	ジョイントキャップ	4	ABS樹脂 (BK)
17	ナイロンスベリ	4	PA樹脂
16	戸車	4	PA樹脂
15	シリンダー錠	1	ZDC
14	レバー付引手	2	ABS樹脂
13	地レール	1	SGCC
12	枠付ガラス扉	2	ガラス
11	棚受	8	SPCC
10	棚骨	2	SPCC
9	自由棚	2	SPCC
8	ジャバラ	4	SPCC
7	側戸当り	2	SPCC
6	側裏板	1	SPCC
5	地骨	1	SPCC
4	地板	1	SPCC
3	地前板	1	SPCC
2	天レール受	1	SPCC
1	天板	1	SPCC
番号	部品名	数量	材質

備考

承認 検図 設計  
北川

TRUSCO トラスコ中山株式会社

設計年月日  
2026/2/18

全業

受入 No.  
TRA26007

UJBK-11  
壁面書庫 (D450/ブラック)

scale  
1/10